

Směšovací ventily čtyřcestné, typ LK 841
LK 841 s vnějším závitem

LK 841 s vnitřním závitem

LK 841 připojení na měď

Základní charakteristika

Použití	otopné a solární systémy
Popis	směšovací ventil s otočným vnitřním segmentem
Pracovní kapalina	voda, nemrzoucí směs pro otopné a solární systémy a tepelná čerpadla
Montážní poloha	libovolná

Ovládání

Elektrické ovládání	vhodné pro osazení elektropohony s kroutícím momentem od 5 Nm
Ruční ovládání	otočením knoflíku
Úhel otevření ventilu	90°

Technické parametry

Maximální pracovní tlak	10 bar
Maximální rozdíl tlaků	5 m H ₂ O
Pracovní teplota kapaliny	5 až 110 °C (krátkodobě 120 °C)
Pracovní teplota okolí	5 až 60 °C
Netěsnost	< 1% K _{vs} při rozdílu tlaků 5 m H ₂ O

Materiály

Tělo ventilu	mosaz, kované
Vřeteno a srdce ventilu	mosaz
Vnitřní kryt ventilu	PPS
Vnější kryt ventilu	hliník
Těsnění	EPDM

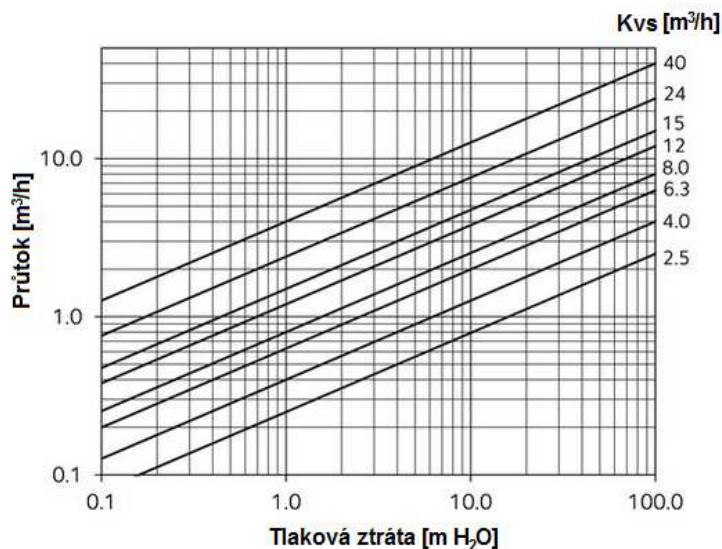
Graf tlakové ztráty

Směšovací ventily čtyřcestné, typ LK 841

LK 841 s vnitřním závitem

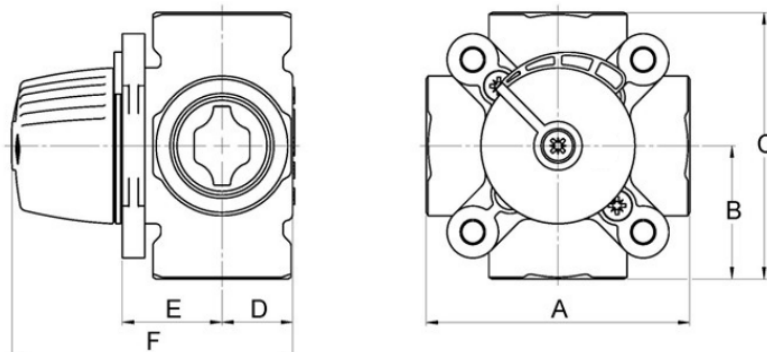

	Kód	Rozměry [mm]						Hmotnost [kg]	K _{vs} [m ³ /h]	Připojení
		A	B	C	D	E	F			
LK 841 1/2F - 2,5	14 859	80	40	80	20	28	82	0,7	2,5	G 1/2" F
LK 841 3/4F - 4,0	14 864	80	40	80	20	28	82	0,7	4,0	G 3/4" F
LK 841 3/4F - 6,3	14 863	80	40	80	20	28	82	0,7	6,3	G 3/4" F
LK 841 1F - 8,0	14 862	82	41	82	22	31	87	0,8	8,0	G 1" F
LK 841 1F - 12,0	10 631	82	41	82	22	31	87	0,8	12,0	G 1" F
LK 841 5/4F - 15,0	10 828	84	42	84	25	32	91	0,9	15,0	G 5/4" F
LK 841 6/4F - 24,0	12 664	118	59	118	30	36	100	2,3	24,0	G 6/4" F
LK 841 2F - 40,0	12 665	127	63,5	127	35	40	109	2,7	40,0	G 2" F

LK 841 s vnějším závitem

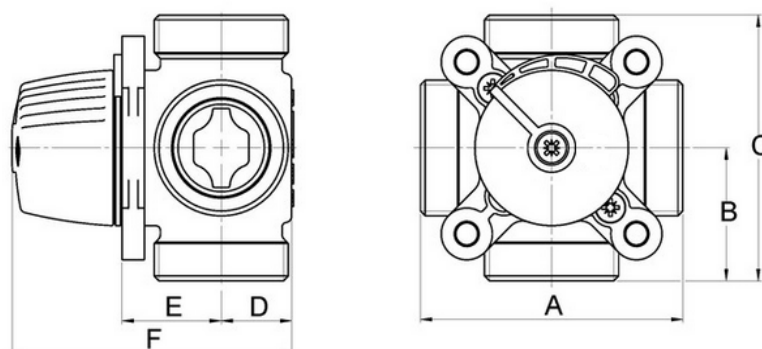

	Kód	Rozměry [mm]						Hmotnost [kg]	K _{vs} [m ³ /h]	Připojení
		A	B	C	D	E	F			
LK 841 3/4M - 2,5	14 829	80	40	80	20	28	82	0,7	2,5	G 3/4" M
LK 841 1M - 4,0	14 830	80	40	80	20	28	82	0,7	4,0	G 1" M
LK 841 1M - 6,3	14 831	80	40	80	20	28	82	0,7	6,3	G 1" M
LK 841 5/4M - 8,0	14 832	82	41	82	22	31	87	0,8	8,0	G 5/4" M
LK 841 5/4M - 12,0	14 833	82	41	82	22	31	87	0,8	12,0	G 5/4" M
LK 841 6/4M - 15,0	14 834	84	42	84	24	32	90	0,9	15,0	G 6/4" M

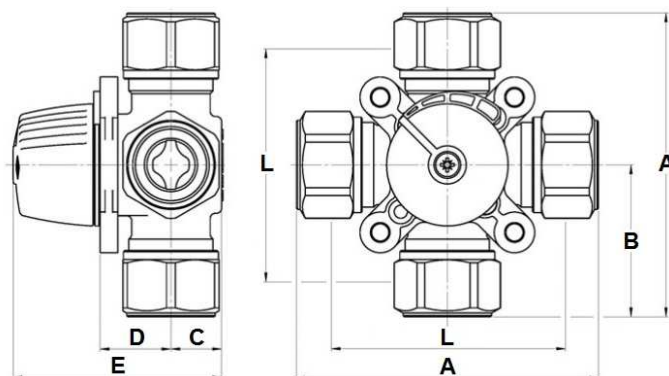
Směšovací ventily čtyřcestné, typ LK 841
LK 841 připojení na měď

Rozměr L odpovídá rozměrům ventilu bez matic.

	Kód	Rozměry [mm]						Hmotnost [kg]	K_{vs} [m ³ /h]	Připojení
		A	B	C	D	E	L			
LK 840 Cu15 - 2,5	15 777	114	57	20	28	82	80	1,0	2,5	15 mm
LK 840 Cu18 - 2,5	15 778	114	57	20	28	82	80	1,2	2,5	18 mm
LK 840 Cu22 - 2,5	15 779	114	57	20	28	82	80	1,0	2,5	22 mm
LK 840 Cu28 - 4,0	15 780	120	60	20	28	82	80	1,0	4,0	28 mm
LK 840 Cu28 - 6,3	15 781	120	60	20	28	82	80	1,0	6,3	28 mm